

SR1442

MANIPULADOR TELESCÓPICO TODOTERRENO



- Tracción integral permanente
- Cabina completamente cerrada
- Dirección asistida
- Controles de joystick proporcionales
- Fácil de operar y mantener

 **snorkel**[™]
www.snorkellifts.com

MANIPULADOR TELESCÓPICO TODOTERRENO

SR1442

CAPACIDADES SR1442

Capacidad de elevación máx.	4,200kg
Altura de elevación máx. (A)	13.5m
Alcance horizontal máx.	9.5m

DIMENSIONES

Total ancho (B)	2.3m
Altura replegada (estibado) (C)	2.56m
Longitud sin horquillas (D)	6.45m
Distancia entre ejes	2.95m
Distancia al suelo	350mm

PRESTACIONES

Velocidad de desplazamiento máx.	30km/h
Tiempo de elevación/bajada	13/9.5 seg
Nivelación de bastidor	11°
Flujo hidráulico (por minuto)	120L
Presión hidráulica	230bar
Capacidad del depósito de aceite hidráulico	150L
Capacidad de combustible	120L
Radio de giro exterior	4.2m
Neumáticos	405/70 - 24

PROPULSION

Fuente de energía	Deutz 55.4kW Stage V/Tier 4 Final diesel
-------------------	--

PESO

Peso	11,150kg
------	----------

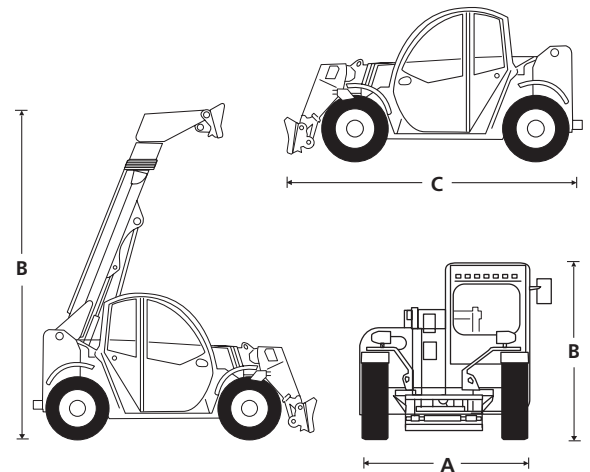

EQUIPAMIENTO ESTÁNDAR

- Tracción integral permanente
- Dirección a las cuatro ruedas
- Modos de dirección seleccionables: delantera, coordinada y de desplazamiento lateral
- Circuito hidráulico auxiliar en el brazo
- Accionamiento hidrostático de velocidad variable
- Guardabarros (juego de 4)
- Cabina completamente cerrada
- Controles de joystick proporcionales
- Columna de dirección ajustable
- Paneles de instrumentos e interruptores iluminados
- Pantalla LCD color con diagnósticos de la máquina y el motor
- Calefacción de motor
- Luz intermitente de aviso
- Luces de carretera
- Carro de 1.5m
- Horquillas de 1.5m
- Luces de trabajo en el brazo (2)
- Garantía de 2 años para piezas y mano de obra, 5 años para los elementos estructurales
- Marcado CE

OPCIONES

- Aire acondicionado
- Asiento de suspensión ajustable
- Pintura en colores especiales
- Luces de trabajo LED delanteras y traseras

TABLA DE CARGA

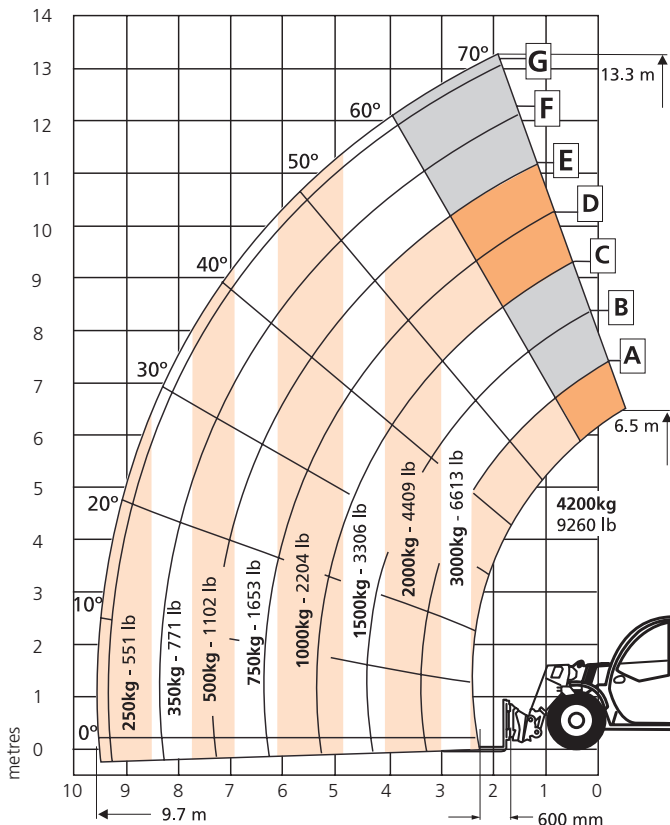

snorkel

Vigo Centre, Birtley Road,
Washington, Tyne & Wear,
NE38 9DA, U.K.

t: +44 (0) 845 1550 057
e: sales.emea@snorkellifts.com

www.snorkellifts.com